

CA240

»» Description générale

Il est de dimensions contenues et d'une grande puissance et peut lever des charges jusqu'à **28 tonnes maxi sur la première position et 18 tonnes sur la deuxième.**

En partant d'un point de levage exceptionnellement bas (150 mm seulement du sol), il atteint une **levée**

maximum de 457 mm à l'aide de rallonges fournies de série.

Son encombrement est très contenu Et son manche est facilement démontable. Il peut être utilisé pour le secours routier.

Le système de levage est du type à vérins verticaux multi-positions.



Données techniques

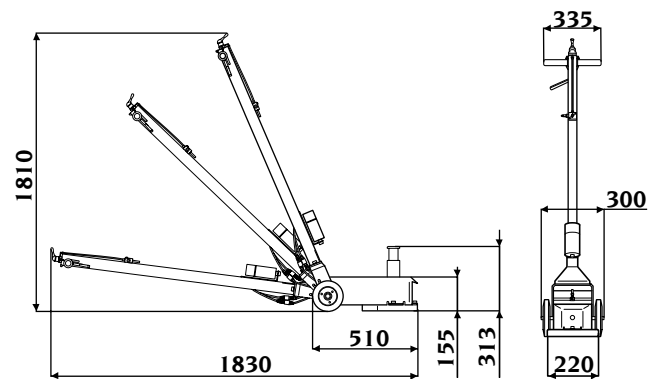

Pression de service	8,5÷10 bars
Consommation d'air pour chaque levée	60 l
à la pression de 8÷10 bars (480÷600 NI)	
Capacité de charge maxi	1 ^{er} étage 28 000 kg
	2 ^e étage 18 000 kg
Hauteur mini	150 mm
Hauteur maxi	1 430 mm
Longueur maxi	1 800 mm
Largeur maxi	297 mm
Masse	47 kg