



**Sollevatore
elettroidraulico
sottoscocca a
forbice**

**4000 3600**

Solido supporto cilindro e attacco su base e pedana rimovibile
per una manutenzione più semplice.

Configurazione per installazione ad incasso.

ERCO C401 T E - ERCO C361 T E



Sollevatore elettroidraulico sottoscocca a forbice per gommisti, autoriparatori e carrozzieri.
Allineamento pedane con doppia coppia di cilindri e sistema MASTER/SLAVE.



BULLONE REGISTRABILE

Bullone registrabile con gomma per ammortizzare il fine corsa.

PEDANA CON ESTENSIONE

Pedane con estensione estraibile.



PATTINI DI SCORRIMENTO

Pattini di scorrimento di **grandi dimensioni** ed **autolubrificanti**.

ACCESSORI IN DOTAZIONE

Boccole autolubrificanti su tutte le parti rotanti.
Set di 4 tamponi in gomma.

ACCESSORI CONSIGLIATI

Coppia di traverse e tamponi per fuoristrada
Kit per installazione ad incasso

Per altri accessori consultare l'apposito catalogo

DATI TECNICI

Modello	Erco C401 T E	Erco C361 T E
Portata sollevatore	4000 kg	3600 kg
Tempo di salita	45 s	
Motore trifase	400/230V - 3kW - 3Ph - 50/60Hz	
Motore monofase	230V - 3kW - 1Ph - 50/60Hz	
Altezza max. sollevamento	2010 mm	
Altezza min. sollevatore	290 mm	270 mm

DIMENSIONI

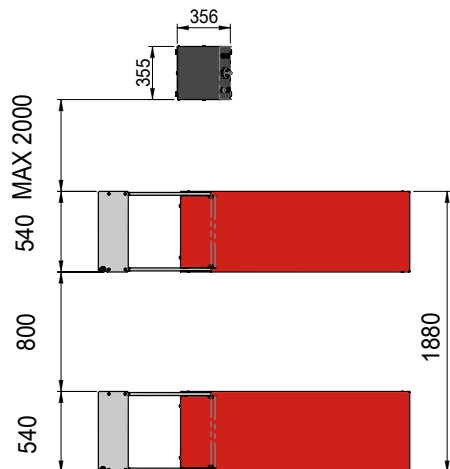
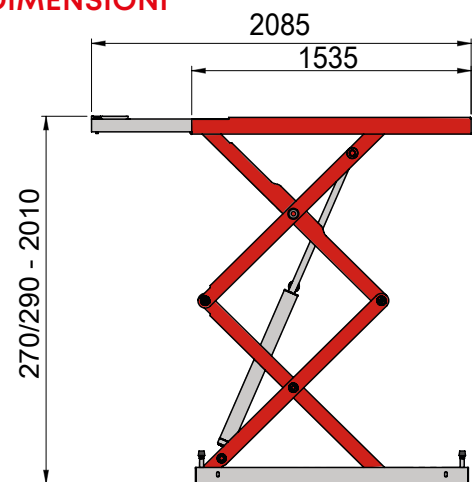

Fotografie, caratteristiche ed i dati tecnici non sono vincolanti, possono subire modifiche senza preavviso.



NEXION SPA - www.corghi.com - info@corghi.com

Designed in
ITALY

Cod. DPG001378_05/2024

