

**Equilibratrice
avanzata
Touchscreen per
ruote autocarro**



**Precisione e tecnologia al tuo servizio!
Massima efficienza, minimo sforzo!**



TOUCHSCREEN

Ampio **monitor touchscreen da 22"** con interfaccia grafica intuitiva, ideale per semplificare e accelerare la selezione dei programmi di lavoro e le operazioni di equilibratura.

SMART ARM PLUS

Sistema intelligente per la misurazione della distanza e del **diametro ruota fino a 30"**, equipaggiato con il Fast Selection Program (**FSP**) e il nuovo puntatore **LaserBlade**. Il FSP attiva automaticamente i programmi di equilibratura, mentre il puntatore LaserBlade migliora la precisione e la visibilità nell'identificazione dei piani interni del cerchio, ottimizzando il processo di equilibratura.

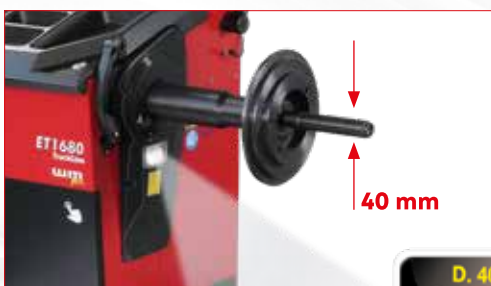

SISTEMA DI LANCIO E MISURA DI NUOVA GENERAZIONE

Ciclo di equilibratura a bassa velocità per ridurre i tempi di lancio, minimizzare i rischi legati ai componenti in movimento e risparmiare energia.

Assicura precisione e affidabilità, adatto a tutti i tipi di ruote di **veicoli pesanti, leggeri, fuoristrada e vettura**.

AMPIO PORTAPESI E PULSANTE MULTIFUNZIONE ONE TOUCH

Vassoio portapesi rotazionale dotato di scomparti multipli per organizzare efficacemente contrappesi e strumenti da lavoro. Il pulsante **One-Touch**, integrato nel vassoio portapesi, facilita la **rapida selezione dei programmi di lavoro**, migliorando l'efficienza delle operazioni.





DPA E FRENO ELETTRICO

La funzione Direct Positioning (**DPA**) posiziona automaticamente la ruota nella corretta posizione di equilibratura al termine del ciclo di lancio, eliminando fermate intermedie.

Il **freno elettromagnetico** facilita la pulizia e l'applicazione dei contrappesi, semplificando il montaggio e lo smontaggio della ruota rendendo il **processo più efficiente e meno faticoso**.



APPLICAZIONE CONTRAPPESI ADESIVI

L'applicazione dei contrappesi adesivi può essere effettuata in tre modi, secondo le preferenze:

- Ergonomicamente a **ore 5** con l'ausilio del nuovo puntatore Laser Line Pro.
- Manualmente a **ore 6**.
- Manualmente, seguendo il metodo tradizionale a **ore 12**.



AWD SONAR (Optional)

Rilevatore sonar **AWD** (Auto Width Device) per la misura automatica della larghezza della ruota senza contatto. Non è richiesto alcun inserimento manuale da parte dell'operatore.

ILLUMINATORE LED INTEGRATO

L'**illuminatore LED** migliora la visibilità nell'area di lavoro, facilitando la **pulizia del cerchione e l'applicazione dei contrappesi**.



CARTER RUOTA SALVASPAZIO

studiato per permettere il posizionamento a muro dell'equilibratrice e per accogliere ruote fino ad un diametro massimo di **52"** (1.321 mm)

FRONTALE INCLINATO

per incrementare l'accesso dell'operatore all'area interna del cerchio



SOLLEVATORE RUOTE INTEGRATO

Sollevatore pneumatico integrato a basso profilo, azionato manualmente senza pedali. Solleva facilmente **ruote fino a 300 kg**, garantendo un centraggio ottimale. È **ergonomico, robusto e veloce**.



WEIGHT MANAGEMENT PLUS

Speciale raccolta di programmi utili per ottimizzare il posizionamento dei contrappesi di equilibratura, garantendo risultati precisi con un minor impiego di materiale migliorando l'efficienza del servizio. Soluzione ideale per un **servizio di equilibratura più rapido, economico e sostenibile.**



DIAGNOSI AVANZATA

L'equilibratrice **ET1680**, se dotata di **sensori SONAR opzionali**, funge anche da strumento diagnostico avanzato. Offre accesso a tre programmi diagnostici che non solo identificano ma anche risolvono i difetti geometrici delle ruote, eliminando le vibrazioni non correggibili con l'equilibratura tradizionale.

ECCENTRICITÀ RUOTA & BEST FIT

Il sensore sonar **RRS-W** (Radial Runout Sensor-Wheel) rileva automaticamente l'eccentricità radiale della ruota. Il software **BESTFIT** sfrutta questi dati per visualizzare a video il punto di maggiore deviazione, facilitando così il posizionamento ottimale sul mozzo del veicolo.

Il sensore **LRS-W** (Lateral Runout Sensor-Wheel) misura l'eccentricità laterale dello pneumatico, assicurando un **allineamento perfetto.**



FAST MATCHING

La funzione FAST MATCHING calcola automaticamente l'accoppiamento ottimale tra cerchio e pneumatico, **migliorando la riduzione delle vibrazioni, aumentando la sicurezza e prolungando la durata dei pneumatici.**

Per attivare questa funzione avanzata, sono necessari i **kit di diagnosi RRS-W e RRS-R.**



RRS-W

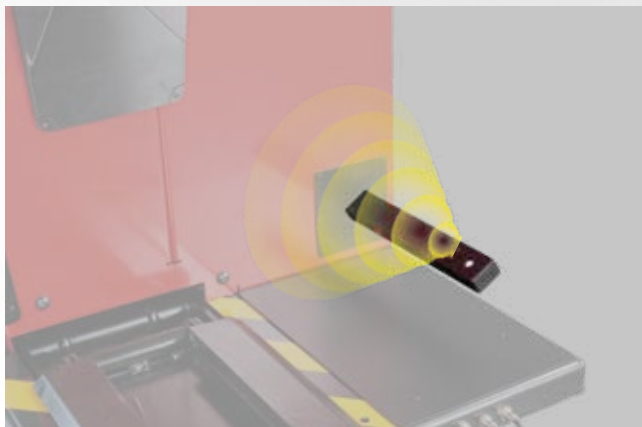

RRS-R



FUNZIONI PROGRAMMI SPECIALI

Ampia scelta di programmi per un uso semplice ed immediato della macchina tra cui:

- **7 programmi di equilibratura** per cerchi in lega per ruote camion e vettura, Dinamica, Statica, Peso nascosto

- **2 ambienti di lavoro**

- **Multiooperatore**

- **Ottimizzazione squilibri** (Opt Flash)

- **AWC**

- **Aggiornamento software** via USB.



DOTAZIONE

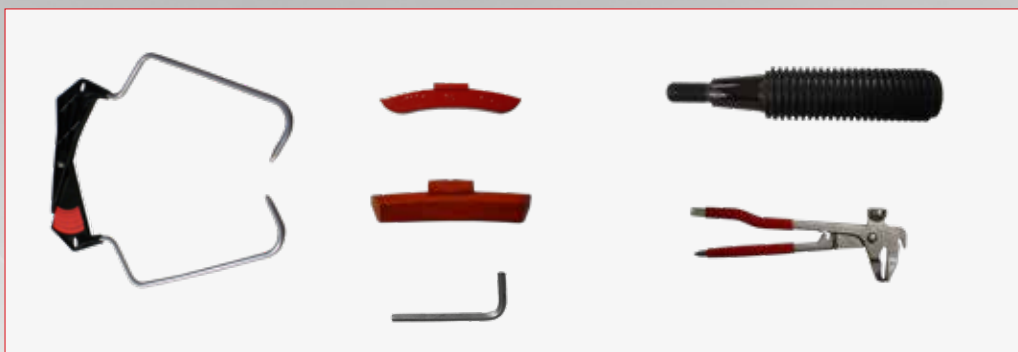

ACCESSORI CONSIGLIATI



8-21100275_GTR40 EVO

Qhiera rapida di bloccaggio Premium in acciaio Ø 40x4 mm



8-21101402_ACCESSORY RACK

Comodo supporto porta accessori.



8-21100269_ART40 EVO

Kit adattatori Premium Heavy-Duty (10-8-6 fori).



8-21100293/90_AWD

Kit sonar larghezza AWD



8-21100268_KCT40 EVO

Kit coni Heavy-Duty.



8-21100300_RRS-W

Radial Runout Sonar Wheel per la misura dell'eccentricità radiale dello pneumatico



8-21900191_ARU40

Kit per ruote auto con foro centrale Ø 42÷156 mm (1,65"÷6,14")



8-21100301_RRS-R

Radial Runout Sonar Rim per la misura dell'eccentricità radiale del cerchione



8-21100141_DX_CBF

Accessorio di centraggio per furgoni e fuoristrada con foro centrale Ø 117÷173 mm.



8-21100302_LRS-W

Lateral Runout Sonar Wheel per la misura dell'eccentricità laterale della spalla dello pneumatico



8-21100270_ARV40

Kit adattatore Premium Medium&Light per veicoli commerciali (6-fori).

INGOMBRI

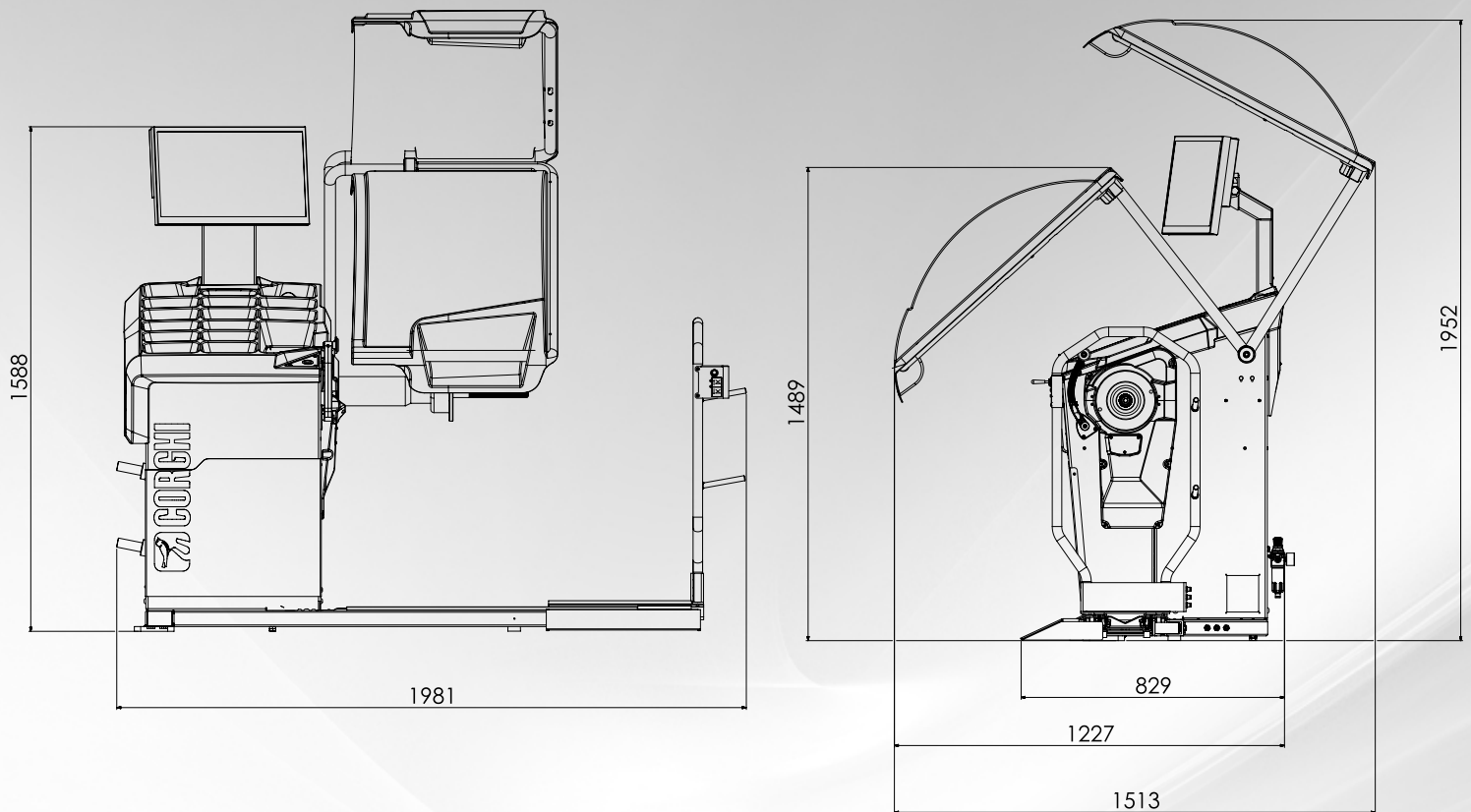

DATI TECNICI

Alimentazione	200 ÷ 230V / 1Ph / 50 ÷ 60Hz - 100 ÷ 115V / 1Ph / 50 ÷ 60Hz
Potenza complessiva assorbita	400 W
Velocità di rotazione	100 rpm vettura / 80 rpm autocarro
Diametro albero	40 mm (1,57")
Pressione di alimentazione	8 ÷ 12 bar (120 ÷ 165 psi)
Tempo medio di misura	8 ÷ 16 s
Sensibilità di misura	1 g vettura / 10 g autocarro
Larghezza cerchio impostabile	1,5" ÷ 20" / 40 ÷ 510 mm
Diametro cerchio impostabile	10" ÷ 30" / 265 ÷ 765 mm
Peso massimo ruota (8 bar)	300 kg (660 lb)
Diametro massimo ruota	52" / 1321 mm
Peso macchina	260 kg (573 lb)

Fotografie, caratteristiche ed i dati tecnici non sono vincolanti, possono subire modifiche senza preavviso.